

Revélo

A rustic wooden conference room with a large table, chairs, and a decorative ceiling. The word "CONCEPT" is overlaid in the center. The room features a large, light-colored wooden table with a laptop and mouse on the left side. A centerpiece of candles and greenery sits on the table. The room is surrounded by dark wood paneling and has a decorative, carved wooden ceiling. Two windows with white frames are visible in the background. The lighting is warm and ambient, with wall sconces and a hanging lamp. The word "CONCEPT" is written in white, bold, sans-serif capital letters in the center of the image.

CONCEPT

**Dal latino Revélo**

*[rěvēlo], rěvēlas, revelavi, revelatum, rěvēlāre*

Scoprire, rivelare, svelare ciò che era nascosto.

# SOLUZIONI PER IL VIVERE CONTEMPORANEO

Da sempre crediamo nella tecnologia che semplifica la vita e con questo obiettivo realizziamo dispositivi che rendono più semplici i gesti di tutti i giorni.

Alle esigenze del vivere contemporaneo, rispondiamo con soluzioni da noi studiate e realizzate che aiutino a raggiungere il vero benessere abitativo.

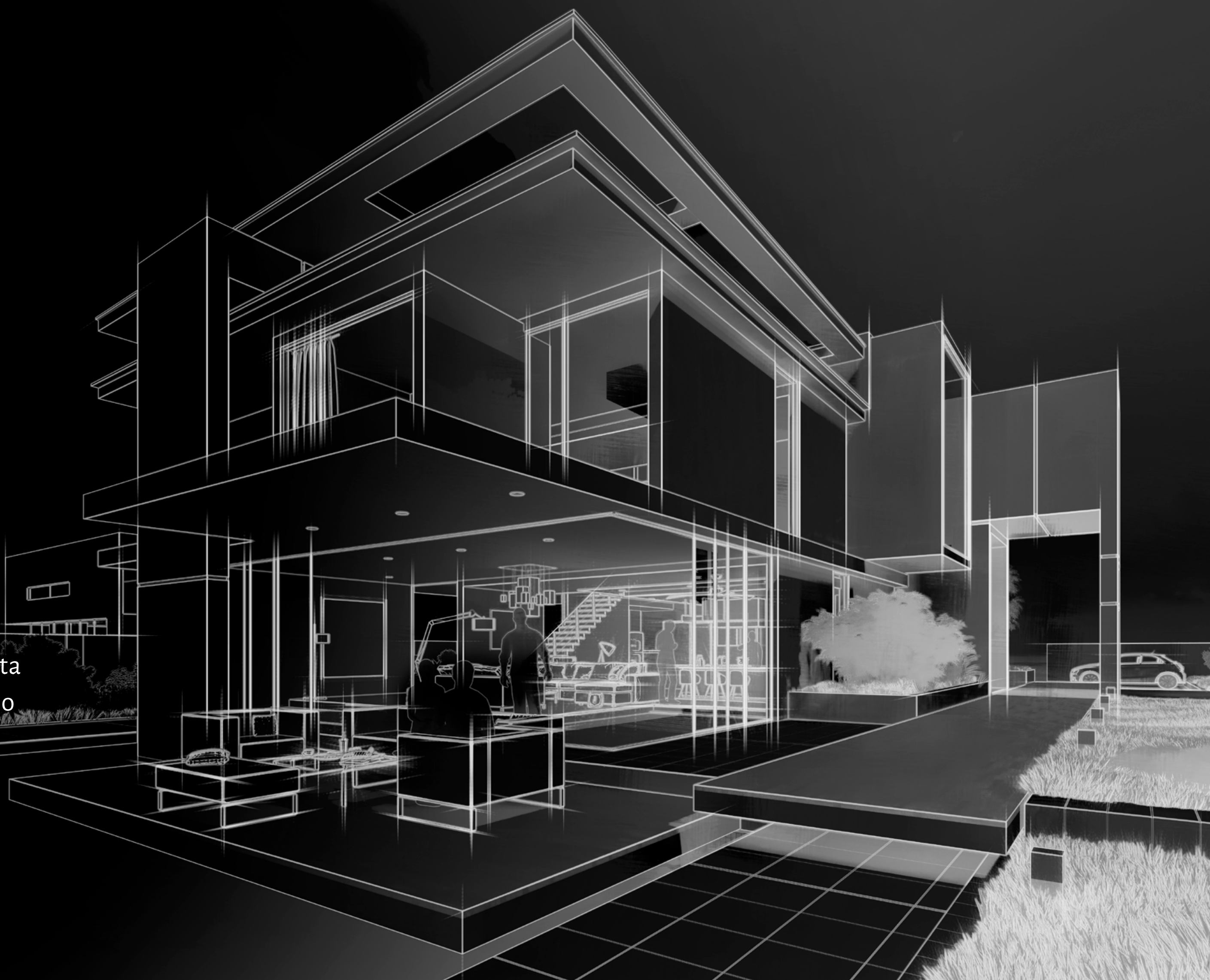

MADE IN ITALY  
MADE IN EKINEX



EXPERIENCE  
THE VISION

Nascondereste un bel panorama  
per far posto ad un TV?





Se amate vedere la vostra serie preferita, le imprese sportive,  
le news appena svegli, **ma volete vedere il TV solo quando serve.**





Le vostre sale riunioni **saranno più funzionali.**



Soluzioni ideali per il settore nautico.



**LA GAMMA**

# UNDER BED LIFT TV UP & DOWN LIFT TV

Abbiamo creato una serie di sollevatori che ti aiutano a disporre meglio i tuoi spazi, dandoti l'opportunità di nascondere il televisore quando non è in funzione.





UNDER BED  
LIFT TV



## UNDER BED LIFT TV

In camera basta uno spazio sotto il letto per far sparire il TV dopo la visione. Ma non solo. La mancanza di pareti attrezzabili o arredamenti non modificabili possono rendere difficile o esteticamente disarmonica l'installazione di un TV.

Inoltre, grazie alle altissime definizioni dei pannelli 4K e 8K, bastano solo 170 cm per una visione ottimale da un TV 48". Perché montarlo su una parete?

# UNDER BED LIFT TV

VERSIONI



## **EK-BTV-BTL**

Dispositivo di movimentazione TV progettato e costruito per movimentare un televisore (fino a 55") a scomparsa posizionato sotto il letto. Per un angolo di visione ottimale si consiglia TV da 43" o 48".  
Compatibile con SKY Glass™.











## POSIZIONAMENTO E FISSAGGIO

Le staffe completamente regolabili permettono una facile installazione del dispositivo anche in situazioni dove non è possibile un fissaggio a pavimento (finiture di pregio o presenza di sistemi a pannello radiante).

# PANNELLO DI CONTROLLO INTEGRATO

Il dispositivo EK-BTV-BL dispone di un pannello di controllo funzioni con display integrato per la regolazione dei parametri di funzionamento.

Il pannello di controllo funzioni con display integrato è ad utilizzo esclusivo dell'installatore o del personale autorizzato Ekinex.



# SENSORI FOTOELETTRICI

Ogni dispositivo EK-BTV-BL è provvisto di tre sensori fotoelettrici laser a infrarossi con impulso luce/buio che al rilevamento di un ostacolo che ne impedisca il movimento di traslazione orizzontale, permettono al prodotto di fermarsi.



## RILEVAMENTO DEL SOVRACCARICO

Il dispositivo integra anche l'anti schiacciamento, basato su un sistema che rileva il sovraccarico dei motori di manovra.

UP & DOWN  
LIFT TV



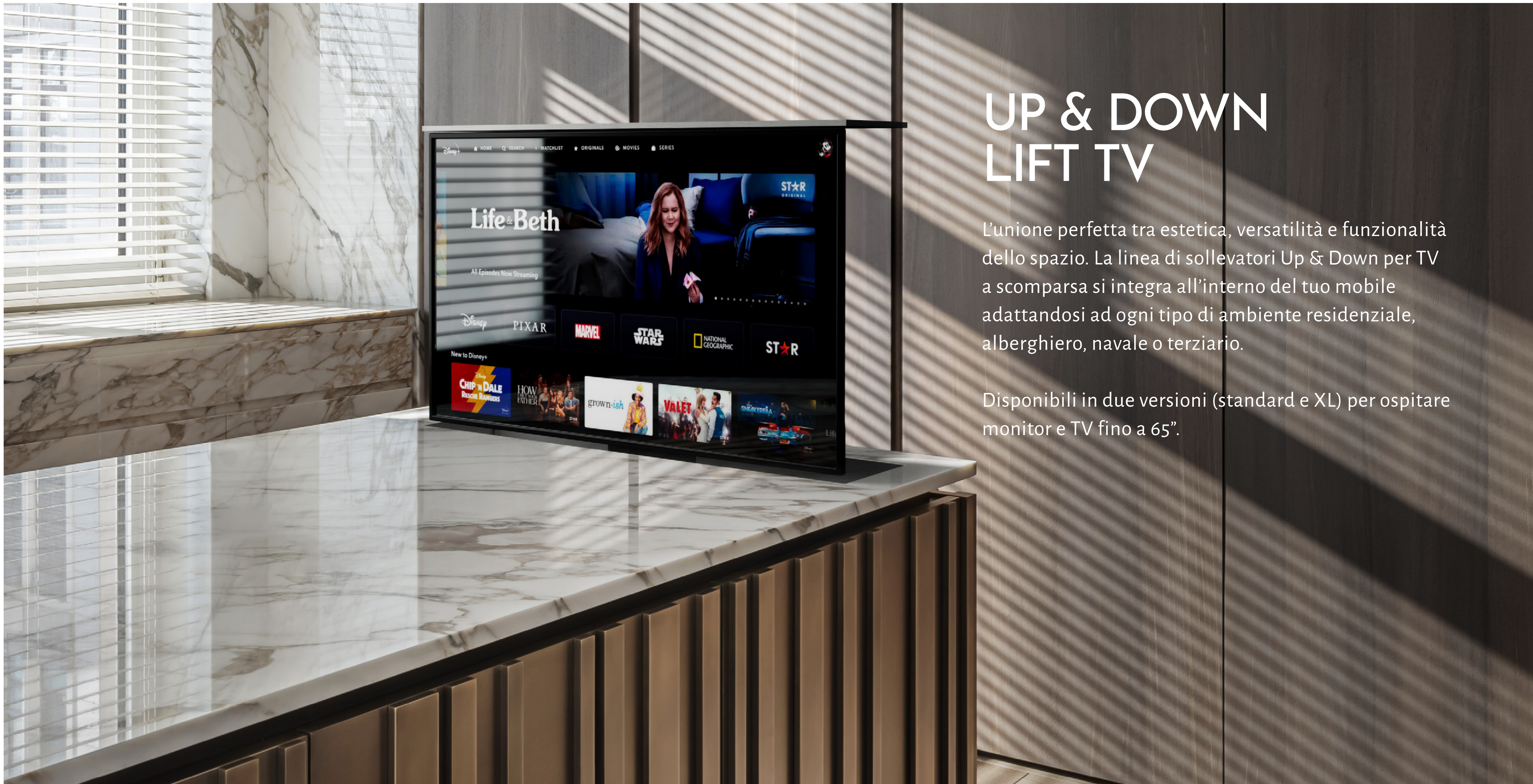

# UP & DOWN LIFT TV

L'unione perfetta tra estetica, versatilità e funzionalità dello spazio. La linea di sollevatori Up & Down per TV a scomparsa si integra all'interno del tuo mobile adattandosi ad ogni tipo di ambiente residenziale, alberghiero, navale o terziario.

Disponibili in due versioni (standard e XL) per ospitare monitor e TV fino a 65".



# UP & DOWN LIFT TV

VERSIONI



## **EK-LTV-BL**

Dispositivo di movimentazione TV progettato e costruito per movimentare un televisore (fino a 43") a scomparsa posizionato all'interno di un mobile. Compatibile con SKY Glass™.



## **EK-LTV-XL-BL**

Dispositivo di movimentazione TV progettato e costruito per movimentare un televisore (fino a 65") a scomparsa posizionato all'interno di un mobile. Compatibile con SKY Glass™.









# SOFTWARE BusLink™

Il software BusLink™ (Windows) consente di configurare diversi parametri della colonna di sollevamento del lift TV: rampe di accelerazione e decelerazione, limiti virtuali e di corrente, regolazione della corsa. Per utilizzare il software è necessario il kit BusLink che contiene 1 cavo di interfaccia USB2Lin e 1 adattatore (inclusi nella fornitura).

Il software BusLink è ad utilizzo esclusivo dell'installatore o del personale autorizzato Ekinex.

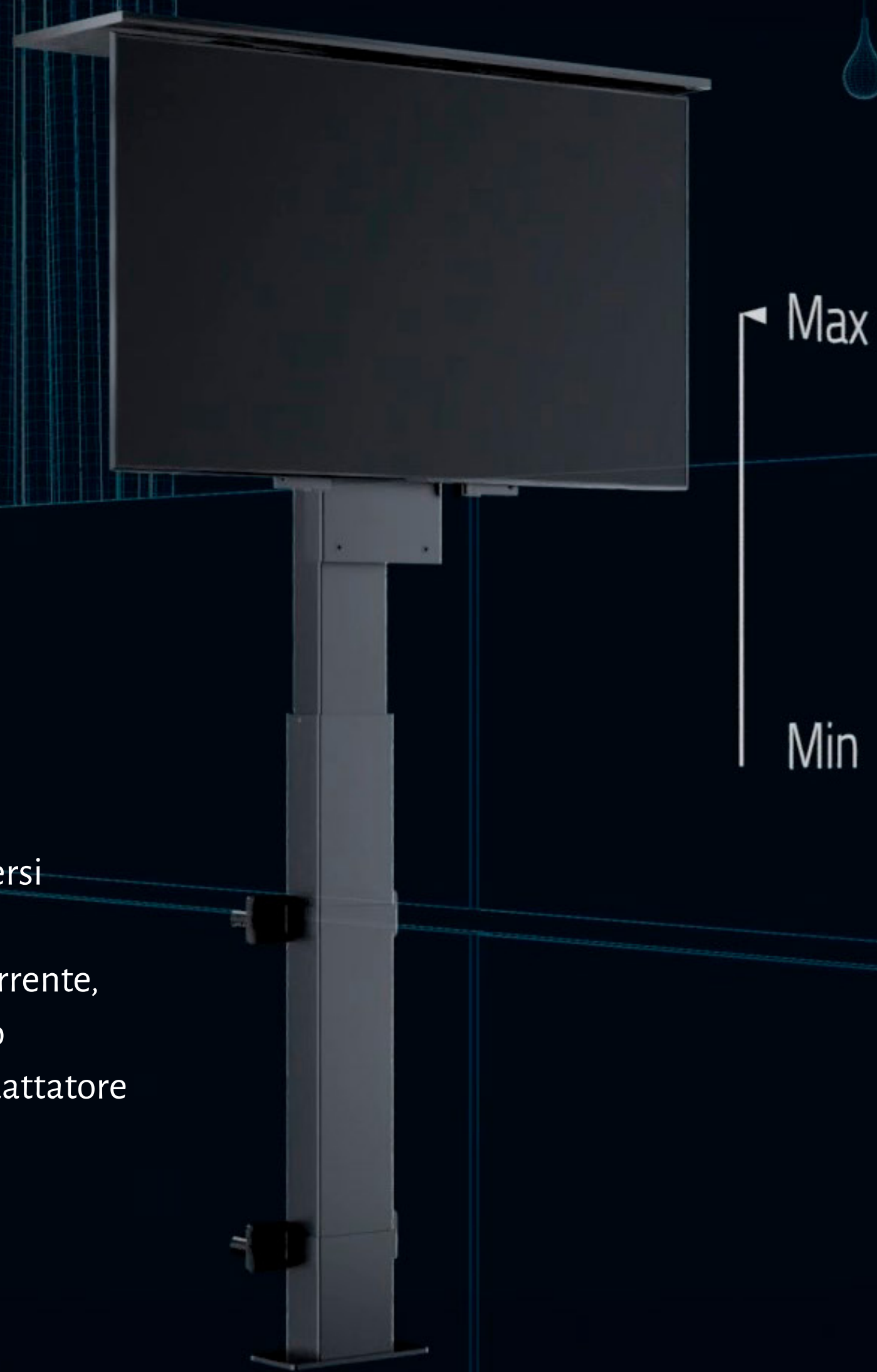

# SOLUZIONI ANTICOLLISIONE

I dispositivi EK-LTV-BL ed EK-LTV-XL-BL sono entrambi dotati delle seguenti soluzioni anti-collisione:

**Desk Sensor™** che rileva l'inclinazione e gli ostacoli durante la corsa.

**PIEZO™** sensore anti-collisione integrato nella colonna che riduce al minimo i rischi di eventuali danni in direzione di salita e discesa.

# FINITURE

## VERNICIATURA STANDARD

**UNDER BED  
LIFT TV**

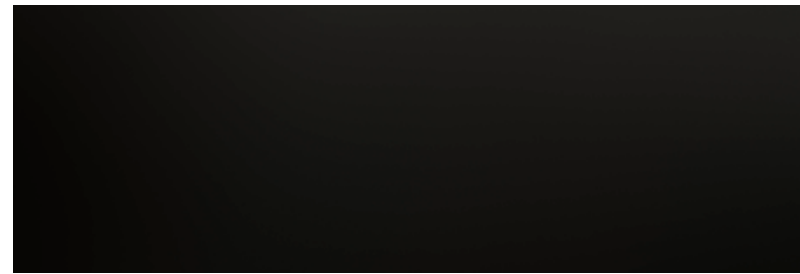

Nero (RAL 9005)

**UP&DOWN  
LIFT TV**

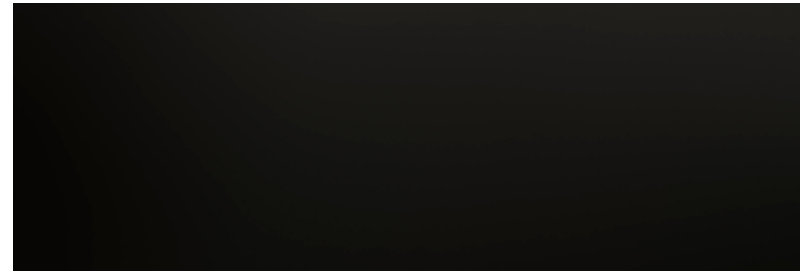

Nero (RAL 9005)

## VERNICIATURA A RICHIESTA (coming soon)

**UNDER BED  
LIFT TV**



Bianco (RAL 9016)

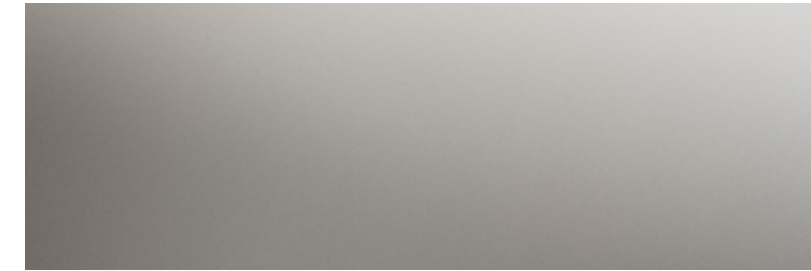

Grigio (RAL 9006)

**UP&DOWN  
LIFT TV**



Bianco (RAL 9016)

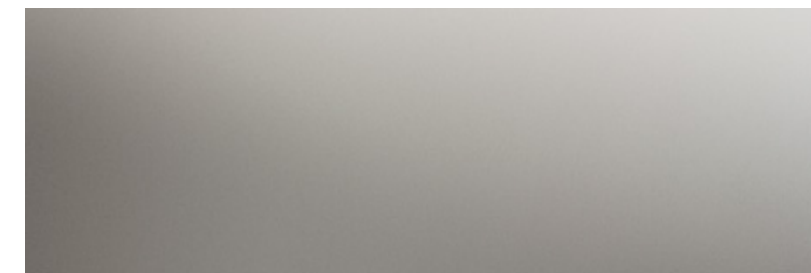

Grigio (RAL 9006)





# COMPATIBILITÀ

Compatibile con sistemi A/V Control4, Crestron, KNX e disponibile ovviamente anche stand-alone.

Attraverso il configuratore Ekinex, ogni elemento può essere personalizzato ed inserito nel proprio progetto fino ad arrivare alla generazione di una richiesta di preventivo che viene inviata al team commerciale insieme al dettaglio dei prodotti scelti.

**planner.ekinex.com**

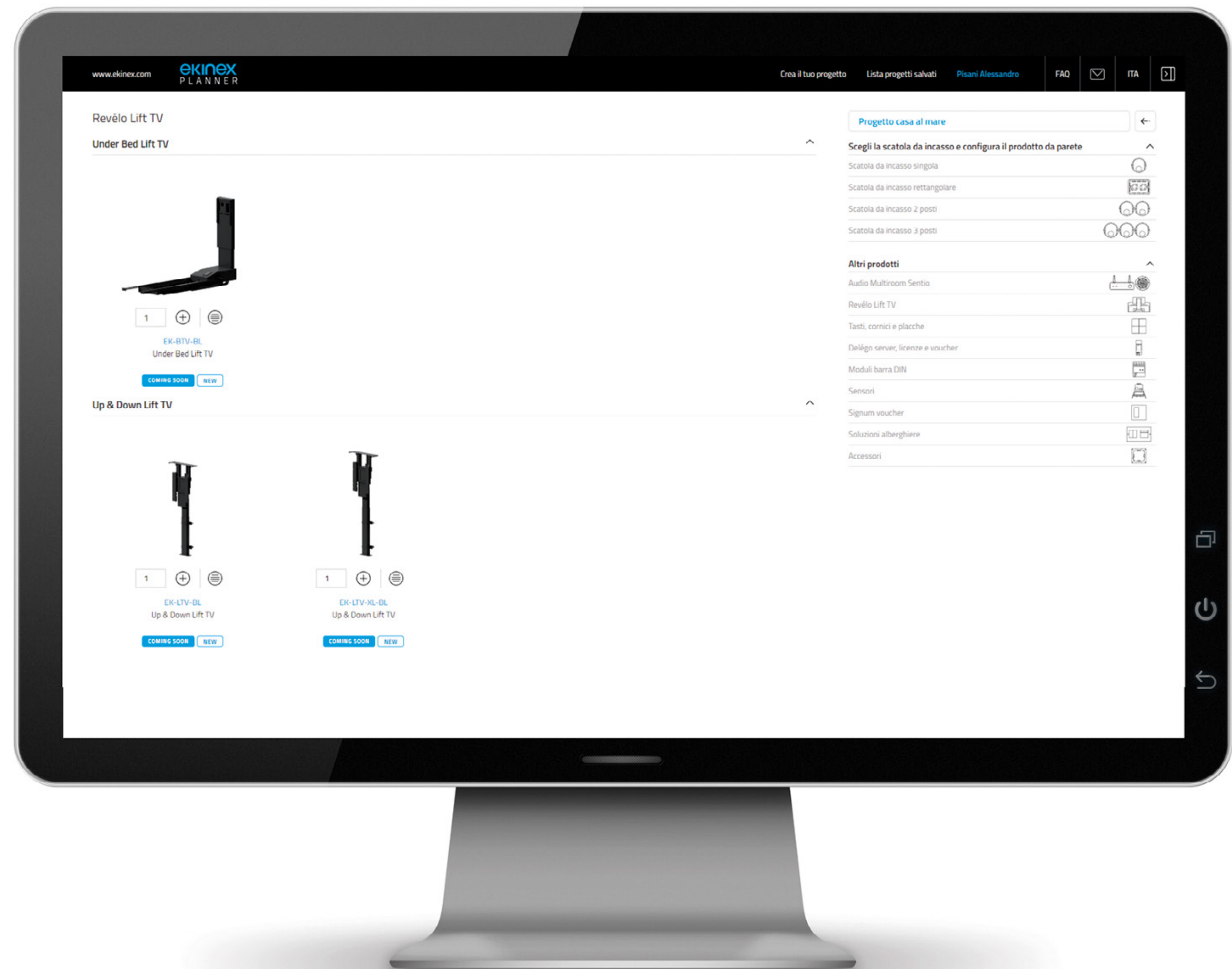

**ekinex**  
CONTROL YOUR LIVING SPACE

**Ekinex S.p.A.**

Via Novara, 37

I-28010 Vaprio d'Agogna NO

T +39 0321 1828980

[info@ekinex.com](mailto:info@ekinex.com)

[www.ekinex.com](http://www.ekinex.com)

# TABELLA COMPARATIVA

COMPETITORS	EKINEX	FUTURE AUTOMATION	TV MOVING	NEXUS 21	MAIORVOVER	FLATMOVER
		LEADER DI SETTORE				
Nazionalità	ITA	UK/USA	ITA	USA	ITA	ITA
<b>Gamma prodotti</b>						
LIFT TV LETTO	•	•	•	-	-	-
LIFT TV MOBILE	•	•	•	•	•	•
LIFT TV PARETE	-	•	•	•	-	•
LIFT TV SOFFITTO	-	•	•	•	•	•
LIFT TV A PAVIMENTO	(tecnologia simile al lift TV mobile)	•	•	-	•	-
LIFT PROIETTORE SOFFITTO	-	•	•	•	-	-
Domotica (	Compatibile	Compatibile	Compatibile	Compatibile	Compatibile	Compatibile
Comando cablato	•	-	-	non menzionato	-	-
Telecomando/Radiocomando (infrarossi/Bluetooth)	-	•	•	non menzionato	-	•
Soluzioni Bespoke (Custom)	-	•	•	-	-	-
<b>Dispositivi di sicurezza a bordo</b>	LIFT TV MOBILE: Tecnologia PIEZO™ e DESK SENSOR™ LIFT TV LETTO: sensori fotoelettrici laser a infrarossi con impulso luce/buio + anti schiacciamento, basato su un sistema che rileva il sovraccarico dei motori di manovra	Il dispositivo per il letto è equipaggiato di sensori che intervengono in caso di forzatura. Indicata compatibilità con produttori di sistemi di sicurezza di terze parti (ordinabili separatamente)	non menzionata	non menzionata	Il dispositivo per il letto è equipaggiato di sensori che intervengono in caso di forzatura.	Dispositivi anticollisione e antischiacciamento, che arrestano il movimento del meccanismo in caso di urto accidentale
<b>Posizionamento (Fascia Prezzo)</b>	MEDIO/ALTO	ALTO	ALTO poiché vende al 90% Future Automation	MEDIO/ALTO	MEDIO	MEDIO
<b>Distributore</b>	Non ancora valutata	Gammalta Group (Pisa)	Arredi Florelli	Genesis technologies Europe		
<b>Sito web</b>	<a href="https://www.ekinex.com/">https://www.ekinex.com/</a>	<a href="https://www.futureautomation.co.uk/">https://www.futureautomation.co.uk/</a>	<a href="https://www.TVmoving.it/">https://www.TVmoving.it/</a>	<a href="https://www.TVlift.com/">https://www.TVlift.com/</a>	<a href="https://www.maiormover.it/">https://www.maiormover.it/</a>	<a href="https://www.flatmover.it/">https://www.flatmover.it/</a>
<b>Prezzo di listino</b>						
LIFT TV LETTO - EK-BTV-BL	12.178,00 €	14.490,00 €	14.490,00 €			
LIFT TV MOBILE - EK-LTV-BL	3.609,00 €	4.790 € - 7.190,00 €	4.790 € - 7.190,00 €		2.500,00 €	
LIFT TV MOBILE XL - EK-LTV-XL-BL	4.109,00 €					